

VENTAJAS

- ✓ Adecuado para todos los procedimientos de soldadura en especial en la soldadura MIG/MAG y con hilo tubular.
- ✓ Gama completa de productos, para soldadura tanto en taller como en obra.
- ✓ Reduce el coste al mejorar la eficiencia del proceso.
- ✓ Absorción de humedad extremadamente baja.
- ✓ Adecuado para aplicaciones de bajo hidrógeno.
- ✓ Banda adhesiva de Aluminio.

La Raíz, Mejor que esté bien

Soldadura de raíz

Es bien sabido que, la pasada de raíz es una parte crítica en soldadura. Empleamos mucho tiempo preparando la unión y, a pesar de ello podemos echarlo todo a perder por mordeduras, porosidades o falta de penetración. El amolado o chaflanado por el lado opuesto es una solución peligrosa y que comporta tiempo y costes adicionales.

La gama de materiales cerámicos de soporte de Lincoln es la solución para la soldadura en pasadas de raíz por un lado en todas las aplicaciones, sobre todos los materiales base y para todos los procedimientos. La soldadura con soporte cerámico tiene un efecto significativo en el aumento del rendimiento y de la productividad, y en la disminución del coste.

Con los soportes cerámicos Lincoln:

- No hay necesidad de chaflanado ni amolado ni soldeo por el otro lado.
- La preparación de la unión es más fácil.
- Pueden emplearse corrientes de soldeo más altas.

La superficie reversa del cordón será suave, homogénea y ligeramente convexa. El material cerámico está diseñado para proporcionar soldaduras libres de porosidad y sin efecto en la composición química del cordón.

LINCOLN®
ELECTRIC

GAMA DE PRODUCTOS

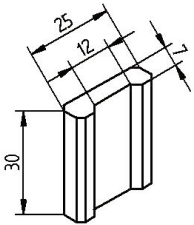
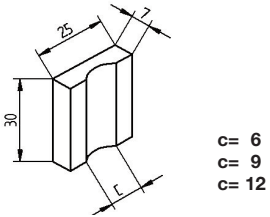
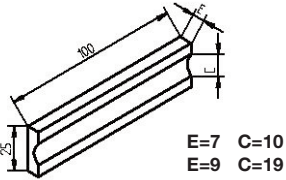
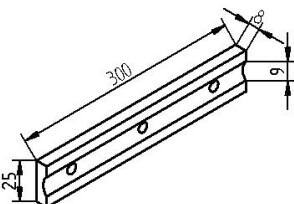
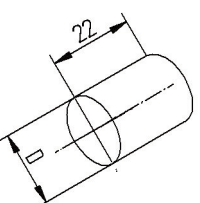
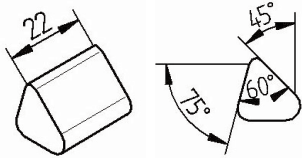
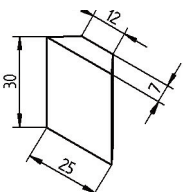
	Referencia	Sujeción	Bandas/ Paq.	M./ Paq.	Para hilos tubulares como los Outershield y Cor-A-Rosta
	CF-90 SG CF-90 SG Long.Banda: 500 mm	Banda adhesiva de Aluminio Banda adhesiva de Aluminio con 2 ganchos	40 40	20 20	
	Referencia	Sujeción	Bandas/ Paq.	M./ Paq.	Para hilos macizos y tubulares metalcored como el MC710-H
	CF-90 MC CANAL 6 CF-90 MC CANAL 9 CF-90 MC CANAL 12 Long.Banda : 500 mm	Banda adhesiva de Aluminio Banda adhesiva de Aluminio Banda adhesiva de Aluminio	40 40 40	20 20 20	
	Referencia	Sujeción	Bandas/ Paq.	M./ Paq.	Especiales para Arco Sumergido
	P-500 P-600 Long. Banda : 500 mm	Banda adhesiva de Aluminio Banda adhesiva de Aluminio	40 40	10 10	
	Referencia	Sujeción	Bandas/ Paq.	M./ Paq.	
	PR-77 MC PR-77 STANDARD Long. Banda : 300 mm	Banda adhesiva de Aluminio con 3 ganchos Banda adhesiva de Aluminio con 3 ganchos	40 40	12 12	
	Referencia	Sujeción	Bandas/ Paq.	M./ Paq.	Para Hilos macizos e Hilos Tubulares
	CF-90 CILINDRICO Ø 4 CF-90 CILINDRICO Ø 6 CF-90 CILINDRICO Ø 9 CF-90 CILINDRICO Ø 12 CF-90 CILINDRICO Ø 15	Banda adhesiva de Aluminio Banda adhesiva de Aluminio Banda adhesiva de Aluminio Banda adhesiva de Aluminio Banda adhesiva de Aluminio		50 50 35 20 15	
	Referencia	Sujeción	Bandas/ Paq.	M./ Paq.	
	TRIANGULAR	Banda adhesiva de Aluminio		15	
	Referencia	Sujeción	Bandas/ Paq.	M./ Paq.	
	TRAPECIO	Banda adhesiva de Aluminio		20	

Lincoln-KD S.A.
Ctra. Laureà Miró 396-398
08980 Sant Feliu de Llobregat
Barcelona
Tel. 93 685.96.00*
Fax 93 685.96.23

Servicio Atención Clientes :
902 166 600
www.lincolnk.com

LINCOLN[®]
ELECTRIC

Materiales cerámicos de soporte
SE 0013 10/02